

# PerformancePlus

Harvesteraggregate, Zusatzausrüstung  
und Ersatzteile



## PRODUKTIVER ARBEITEN mit Originalkomponenten

VORSCHUBWALZEN

MESSRÄDER

WARTUNGZUBEHÖR

ERSATZTEILE



# Nothing Runs Like a Deere™

John Deere Harvester sind Präzisionsmaschinen, welche die strengen Qualitätsanforderungen der Branche unter allen Einsatzbedingungen erfüllen. Perfekt funktionierende Harvesteraggregate, die ordnungsgemäß gewartet und betrieben werden, tragen zu einer hohen Produktivität und Kraftstoffeffizienz bei.

Was Sie bei der Arbeit mit dem Harvesteraggregat beachten sollten

- Wählen Sie die richtige Vorschubwalze für Ihren Einsatzbereich.
- Achten Sie auf einen guten Zustand der Vorschubwalzen.
- Überprüfen und justieren Sie die Druckeinstellungen für Ihr Harvesteraggregat.
- Halten Sie Ihre Entastungsmesser scharf.



## Vorschubwalzen

Wählen Sie die produktivste Option für Ihr John Deere-Harvesteraggregat.



## Messräder

Das richtige Rad ist entscheidend für die Messgenauigkeit.



14

## Top-Messer

Scharfe Lösungen für effizientes Entasten.



16

## Wartung des Aggregats

Schützen Sie Ihre Investition.



18

## Ersatzteile

Nur Originalkomponenten garantieren maximale Leistung und Verfügbarkeit.



26

## Schmierstoffe und Markierfarben

Nur Originalkomponenten garantieren maximale Leistung und Verfügbarkeit.

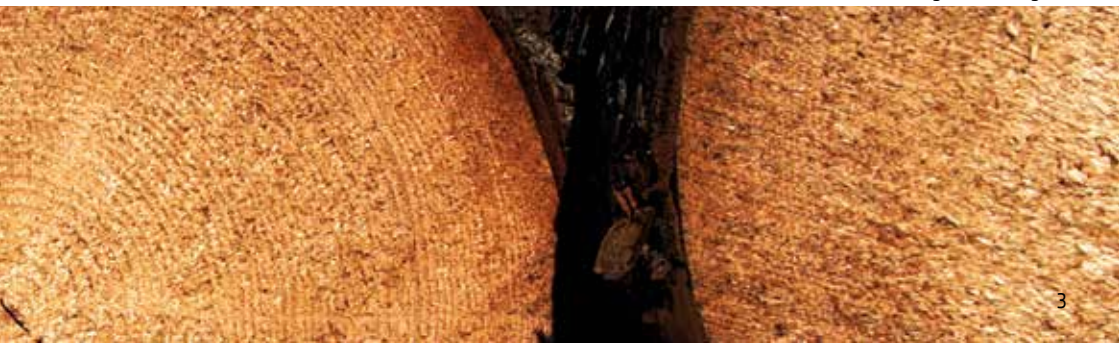

# Wahl der richtigen Vorschubwalze für Ihren Einsatzbereich

In der umfassenden Auswahl an John Deere Vorschubwalzen findet sich mit Sicherheit die passende Walze, ganz gleich, welche Baumarten unter welchen Einsatzbedingungen aufgearbeitet werden sollen.





Die richtige Vorschubwalze erhöht die Produktivität, senkt den Kraftstoffverbrauch und schont die gemieteten Stämme. Daher ist es wichtig, dass Sie eine für die Einsatzbedingungen und Holzart passende Vorschubwalze wählen.

Der Zustand der Vorschubwalzen ist ebenfalls ein entscheidender Faktor. Walzenspikes, Hydraulikschläuche und eventuelle Verstellplatten sollten regelmäßig kontrolliert werden. Auch der optimale

Druck der Vorschubwalzenzylinder hat höchste Priorität für eine maximale Produktivität in der Holzernte. Ist der Druck zu hoch, sinkt die Vorschubgeschwindigkeit, während der Kraftstoffverbrauch steigt.

Als Faustregel für die Messung der Wirtschaftlichkeit dient die Überwachung des Kraftstoffverbrauchs pro produziertem Kubikmeter Holz.

# Drei Gruppen von Vorschubwalzen

Vorschubwalzen können abhängig vom Profil der verwendeten Spikes in drei grundlegende Gruppen unterteilt werden: schonend, standard und aggressiv.

## Schonende Walzen

Vorschubwalzen mit weniger aggressiven Spitzen sind empfehlenswert, wenn die geernteten Bäume eine dünne Rinde haben und leicht beschädigt werden. Walzen mit V-Profil, gerippte Walzen und Tireco-Walzen sind einige Beispiele für schonende Walzen.

AGGREGAT	TYP	LINKS/RECHTS	OBEN	UNTEN	TEILENUMMER	HINWEIS
H752HD	Tireco	Links/Rechts		X	F059969	
H270 Series II	Tireco	Links/Rechts		X	F060838	
H270 Series II	Rib	Links/Rechts		X	F682207	
H290	Tireco	Links/Rechts		X	F070410	
H290	Rib	Links/Rechts		X	F686759	
H412	V-Type	Rechts	X		F657203	
H412	V-Type	Links	X		F657204	
H412	V-Type MTH	Links		X	F659223	MTH = multi tree handling
H412	V-Type MTH	Rechts		X	F659232	
H413	Rib	Rechts		X	F681412	
H413	Rib	Links		X	F681415	
H413	Rib	Links/Rechts	X		F681594	
H413	V-Type	Links	X		F681619	
H413	V-Type	Rechts	X		F681623	
H413	V-Type MTH	Rechts		X	F681649	
H413	V-Type MTH	Links		X	F681651	
H413	Moipu, Standard	Links/Rechts		X	F685782	
H413	MTH Rib	Links		X	F686452	
H413	MTH Rib	Rechts		X	F686467	
H754	V-Type	Links/Rechts	X		F064807	
H754	V-Type	Rechts		X	F064808	
H754	V-Type	Links		X	F064809	
H414	Moipu, Standard	Links/Rechts		X	F073860	
H414	V-Type	Links	X		F649820	
H414	V-Type	Rechts	X		F649821	
H414	Rib	Links/Rechts	X		F685855	
H414	V-Type MTH	Links		X	F662311	
H414	V-Type MTH	Rechts		X	F662313	
H414	Rib	Links/Rechts		X	F685833	
H415	Moipu, Standard	Links/Rechts		X	F075571	Poclain motor
H415	V-Type	Links	X		F656358	

# Stets die passende Vorschubwalze für jeden Einsatzzweck

Die regelmäßige Überprüfung des Zustands der Vorschubwalzen ist von größter Wichtigkeit, da bei verschlissenen Vorschubwalzen ein höherer Druck erforderlich ist, um den nötigen Halt zu erreichen. Dadurch erhöhen sich sowohl der Kraftstoffverbrauch als auch die Beanspruchung des gesamten Harvesteraggregats. John Deere bietet eine umfassende Palette an Ersatz-Vorschubwalzen höchster Qualität für jede Anwendung und jede Holzart.

AGGREGAT	TYP	LINKS/RECHTS	OBEN	UNTEN	TEILENUMMER	HINWEIS
H415	V-Type	Rechts	X		F656359	
H415	V-Type	Rechts		X	F656784	Poclain motor
H415	V-Type	Links		X	F656785	Poclain motor
H415	V-Type MTH	Links		X	F684364	Poclain motor
H415	V-Type MTH	Rechts		X	F684368	Poclain motor
H415	Rib	Links/Rechts	X		F673191	
H415	Rib	Links		X	F673157	Sampo motor
H415	Rib	Rechts		X	F673158	Sampo motor
H415	Rib	Links		X	F678275	Poclain motor
H415	Rib	Rechts		X	F678282	Poclain motor
H415	MTH Rib	Rechts		X	F688044	Poclain motor
H415	MTH Rib	Links		X	F688048	Poclain motor
H415	MTH Rib	Rechts		X	F688453	Sampo motor
H415	MTH Rib	Links		X	F688454	Sampo motor
H480C	Moipu, Standard	Links/Rechts		X	F065992	Danfoss motor
H480C	Moipu, Standard	Links/Rechts		X	F075571	Poclain motor
H480C	MenSe V-Type	Links		X	F653819	Poclain motor
H480C	MenSe -V-Type	Rechts		X	F653820	Poclain motor
H480C	V-Type	Links	X		F656358	
H480C	V-Type	Rechts	X		F656359	
H480C	V-Type	Links/Rechts		X	F639835	Danfoss motor
H480C	V-Type	Rechts		X	F656784	Poclain motor
H480C	V-Type	Links		X	F656785	Poclain motor
H480C	V-Type	Links		X	F657855	Danfoss motor
H480C	V-Type	Rechts		X	F657856	Danfoss motor
H480C	V-Type MTH	Links		X	F674094	Danfoss motor
H480C	V-Type MTH	Rechts		X	F674097	Danfoss motor
H480C	V-Type MTH	Rechts		X	F674129	Poclain motor
H480C	V-Type MTH	Links		X	F674131	Poclain motor
H480C	Rib	Links		X	F678275	Poclain motor
H480C	Rib	Rechts		X	F678282	Poclain motor



MTH Rib



Rib



V-Type



V-Type MTH



Moipu Standard



MenSe V-Type

## Standardwalzen

Es gibt eine breite Auswahl an Standardwalzen, die für relativ geradwüchsige Nadelbäume, also für Weichholz, empfohlen werden.

### Produktiv arbeiten

Berücksichtigen Sie stets die Einsatzbedingungen und die aufzuarbeitenden Baumarten. Wählen Sie dann die passende Vorschubwalze für Ihre Anwendung. Wie Sie wissen, können Sie nur bei der Vorwärtsbewegung von Holz Geld verdienen. Ein Baum, der nicht richtig gepackt wird oder rückwärts bewegt werden muss, kostet Zeit und Geld.



Steel  
Thumbnail



Standard  
MTH



Steel  
Thumbnail



Standard  
MenSe



AGGREGAT	TYP	LINKS/RECHTS	OBEN	UNTEN	TEILENUMMER	HINWEIS
H752HD	MenSe Rubber Standard	Rechts		X	F062477	
H752HD	MenSe Steel Standard	Links		X	F062478	
H752HD	MenSe Rubber Standard	Links		X	F062508	
H752HD	MenSe Steel Standard	Rechts		X	F062509	
H270 Series II	MenSe, Rubber Standard	Links/Rechts		X	F063261	
H270 Series II	MenSe, Steel Standard	Links/Rechts		X	F063262	
H290	MenSe, Steel Standard	Links/Rechts		X	F066205	
H290	MenSe, Rubber Standard	Links/Rechts		X	F066206	
H412	Steel Thumbnail	Rechts	X		F647467	
H412	Steel Thumbnail	Links	X		F647483	
H413	Steel Thumbnail	Links	X		F681598	
H413	Steel Thumbnail	Rechts	X		F681600	
H413	Steel Thumbnail	Rechts		X	F681540	
H413	Steel Thumbnail	Links		X	F681541	
H413	MenSe, Rubber XL	Links		X	F685766	
H413	MenSe, Rubber XL	Rechts		X	F685781	
H754	Steel Thumbnail	Links/Rechts		X	F063377	
H754	MTH Rib Classic	Links/Rechts		X	F063378	
H754	Steel Thumbnail	Rechts	X		F063383	
H754	Steel Thumbnail	Links	X		F063384	
H754	MenSe, Rubber XL	Links		X	F071271	
H754	MenSe, Rubber XL	Rechts		X	F071272	
H754	Steel Thumbnail MTH	Links		X	F652271	
H754	Steel Thumbnail MTH	Rechts		X	F652272	
H414	MenSe, Rubber XL	Links		X	F073858	
H414	MenSe, Rubber XL	Rechts		X	F073859	
H414	Steel Thumbnail	Rechts	X		F649552	
H414	Steel Thumbnail	Links	X		F649553	
H414	Steel Thumbnail	Links/Rechts		X	F659191	
H414	Steel Thumbnail MTH	Rechts		X	F683125	
H414	Steel Thumbnail MTH	Links		X	F683127	
H415	Steel Thumbnail	Rechts	X		F656362	
H415	Steel Thumbnail	Links	X		F656363	
H415	Steel Thumbnail	Rechts		X	F657672	Poclain motor
H415	Steel Thumbnail	Links		X	F657673	Poclain motor
H480C	Steel Thumbnail	Rechts	X		F656362	
H480C	Steel Thumbnail	Links	X		F656363	
H480C	Steel Thumbnail	Rechts		X	F656915	Danfoss motor
H480C	Steel Thumbnail	Links		X	F656916	Danfoss motor
H480C	Steel Thumbnail	Rechts		X	F657672	Poclain motor
H480C	Steel Thumbnail	Links		X	F657673	Poclain motor

## Aggressive Walzen

Aggressive Walzen sind für starkastige Bäume, Nadelbäume mit dicker Rinde und krumme Laubbäume, also Harthölzer, geeignet.

Breitere Spikes auf aggressiven Walzen sorgen für einen besseren Grip bei geringerem Andruck der Walzenzylinder, was die Beanspruchung des Aggregats senkt und folglich Kraftstoff spart.

Aggressive Walzen mit korrekt eingestelltem Andruck der Walzenzylinder garantieren einen einwandfreien Grip am Baum. Sie beschädigen den Baum nicht, da die breiteren Spikes einen geringeren Druck auf die Oberfläche ausüben.

AGGREGAT	TYP	LINKS/RECHTS	OBEN	UNTEN	TEILENUMMER	HINWEIS
H270 Series II	MenSe, Rubber Aggressive	Links		X	F074906	
H270 Series II	MenSe, Rubber Aggressive	Rechts		X	F074907	
H270 Series II	MenSe, Steel Aggressive	Links		X	F074908	
H270 Series II	MenSe, Steel Aggressive	Rechts		X	F074909	
H290	MenSe, Rubber Aggressive	Links		X	F074910	
H290	MenSe, Rubber Aggressive	Rechts		X	F074911	
H290	MenSe, Steel Aggressive	Links		X	F074912	
H290	MenSe, Steel Aggressive	Rechts		X	F074913	
H413	MTH Energy Wood	Links/Rechts		X	F681510	
H414	MTH Energy Wood	Links/Rechts		X	F684620	
H415	MenSe, Rubber Aggressive	Links		X	F688374	Poclain motor
H415	MenSe, Rubber Aggressive	Rechts		X	F688375	Poclain motor
H480C	MenSe, Rubber Aggressive	Links		X	F075159	Danfoss motor
H480C	MenSe, Rubber Aggressive	Rechts		X	F075158	Danfoss motor
H480C	MenSe, Rubber Aggressive	Links		X	F075161	Poclain Motor
H480C	MenSe, Rubber Aggressive	Rechts		X	F075160	Poclain Motor



**MenSe  
Aggressive**



**MTH Energy  
Wood H414**



**MTH Energy  
Wood H413**



**Aggressive  
Steel**



# Wahl des richtigen Messrads für Ihren Einsatzbereich

Messräder spielen eine wichtige Rolle beim optimalen Betrieb Ihres Harvesteraggregats. Das Messsystem des Harvesters liefert genauere Messungen, wenn es mit dem passenden Messrad ausgestattet ist, zum maximalen Nutzen Ihrer Bilanz.

## Empfohlene Druckeinstellungen

BESCHREIBUNG	ANZAHL DER MESSRÄDER	EMPFOHLENER DRUCKBEREICH (BAR)
Standard	1	50–55
Standard	2	80–100
Scharf	1	60–80
Scharf (für MTH)	2	80–90
MTH	1	60–80
Genutzt	1	60–80

### Tipps für eine hohe Längenmessgenauigkeit:

- Die Spikes müssen die Rinde durchdringen.
- Einen zu hohen Andruck des Messrads vermeiden. Nur die Spitzen der Spikes sollten den Stamm berühren.
- Breite Messräder für die Mehrbaumbehandlung (MTH) und gerillte Messräder sollten der Rinde folgen.

## Standard-Messrad

- Das am häufigsten verwendete Messrad
- Einzel- oder Doppelininstallation



AGGREGAT	BESCHREIBUNG	TEILENUMMER
H752HD, H270, H480C, H415	Standard	F655667
H412, H413, H414, H754	Standard	F655677

## Feingeschliffenes Messrad mit scharfen Spitzen

- Extrascharfe Spikes
- Optimal für Bäume mit dicker Rinde



AGGREGAT	BESCHREIBUNG	TEILENUMMER
H752HD, H270, H290, H480C, H415	Bearbeitet, scharfe Spitze	F633609
H412, H413, H414, H754	Bearbeitet, scharfe Spitze	F640501

## MTH-Messrad

- Größere Oberfläche
- Für die Handhabung von Bündeln geeignet
- Für einzelne Stämme nicht empfohlen



AGGREGAT	BESCHREIBUNG	TEILENUMMER
H480C	MTH	F065579
H412, H413, H414, H754	MTH	F065093

## Feingeschliffenes Messrad mit Rillen

- Mit gerillten Spikes
- Ermöglichung einer geringeren Spikehöhe durch die Nut
- Verhindert ein zu tiefes Eindringen in die Rinde



AGGREGAT	BESCHREIBUNG	TEILENUMMER
H752HD, H270, H290, H480C	Genutet	F065141
H412, H413, H754	Genutet	F639513

Abgesehen von der Holzart haben die vorherrschenden Wetterverhältnisse wie zum Beispiel Minusgrade oder heiße Sommer Einfluss darauf, welche Art von Messrad Sie wählen sollten.

Messräder können in vier Hauptgruppen unterteilt werden: Standard, scharfe Spitze, Mehrbaumbearbeitung und feingeschliffen mit Rillen.

# Scharfe Lösungen für effizientes Entasten

Hocheffiziente John Deere Top-Messer garantieren eine bessere Entastungsleistung in jeder Anwendung.

## Obere Messer

AGGREGAT	BESCHREIBUNG	TEILENUMMER	
H752HD	Arrow shaped	F622812	geschweisst
H270	Standard	F673924	geschweisst
H270	Floating, arrow shaped	F687197	geschweisst
H270	Euca	F673957	geschweisst
H290	Standard	F638073	geschweisst
H290	Top saw	F662733	geschweisst
H412	Standard	F674559	geschweisst
H413	Top knife	F683831	gegossen
H754	Contorta	F644183	geschweisst
H754	Standard	F635830	geschweisst
H414	Standard	F675947	gegossen
H415	Top knife	F675947	gegossen
H480C	Contorta	F656840	geschweisst
H480C	Classic	F658332	geschweisst
H480C	Wide	F635726	geschweisst



**F656840**  
Contorta



**F6535726**  
Wide



**F658332**  
Classic

### John Deere Top-Messer Optionen:

- „Contorta“-Messer sind auf Bäume mit vielen Ästen ausgelegt. Die lange Klinge wird für krumme Bäume jedoch nicht empfohlen.
- Die Ausführung „Classic“ verfügt über eine schmale und kurze Klinge und eignet sich für viele verschiedene Arten von Stämmen.
- Die Ausführung „Wide“ hat dieselbe Form wie die Klinge vom Typ „Classic“. Das breitere Messer verhindert, dass der Stamm zwischen das Top-Messer und das obere Messer gerät.



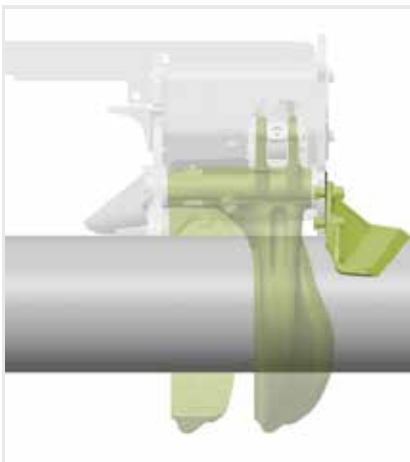

Einstellscheibe F647428 verschiebt die Spitze des festen Top-Messers zum Stamm hin, wodurch das Top-Messer aggressiver arbeitet.

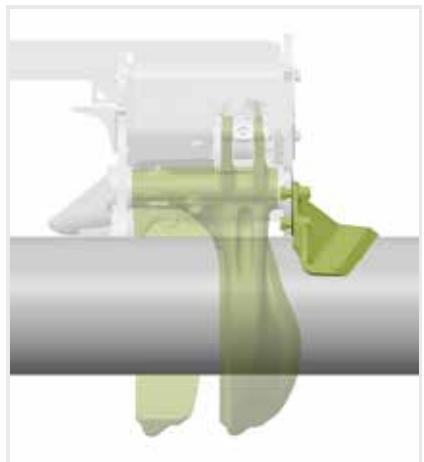

Einstellscheibe F677675 verschiebt die Spitze des festen Top-Messers vom Stamm weg, wodurch das Top-Messer weniger aggressiv arbeitet.

AGGREGAT	BESCHREIBUNG	TEILENUMMER
H413, H754, H414, H480C, H415	Einstellscheibe für Top-Messer mit negativem Winkel	F647428
H413, H754, H414, H480C, H415	Einstellscheibe für Top-Messer mit positivem Winkel	F677675

# Maximale Performance durch sachgerechte Wartung sicherstellen

Ein wichtiger Teil der Wartung eines Harvesteraggregats besteht in der Überprüfung aller Entastungsmesser auf Beschädigung und Schärfe. Scharfe Messer stehen in direktem Zusammenhang mit einer hohen Produktivität und Verfügbarkeit der Maschine sowie mit niedrigen täglichen Betriebskosten.

## Vorteile einer korrekten Messerwartung:

- Erfüllung der Ansprüche des Holzkäufers an die Entastungsqualität.
- Verbesserung der Genauigkeit der Längen- und Durchmessermessung.
- Verringerung der Reibung beim Schneiden von Ästen.
- Anwendung einer geringeren Vorschubkraft.
- Senkung des Kraftstoffverbrauchs.
- Geringere Beanspruchung des gesamten Aggregats.

## Tipps zum Schärfen der Entastungsmesser:

- Schärfen Sie die Messer durch Hämmern und Schleifen.
- Die oberen Entastungsmesser leisten die meiste Arbeit und müssen am häufigsten nachgeschärft werden.
- Die unteren Entastungsmesser müssen in der Regel nicht geschärft werden, allerdings müssen durch Steine o. Ä. verursachte Unebenheiten abgeschliffen werden.
- Entfernen Sie sämtliche Beulen durch Dengeln mit dem Hammer, um ein unnötiges Abschleifen zu vermeiden.
- Überprüfen Sie vor dem Schärfen den Kantenwinkel und die Geradheit der Außenseiten über den gesamten Umfang.
- Vergewissern Sie sich, dass der korrekte Schärfeinkel eingehalten wird und die Schneidkante gerade bleibt.
- Die Verwendung von Messlehre F681744 für Entastungsmesser wird empfohlen.





## Empfohlene Spezifikationen für das Messerschärfen

### MAXIMALE EBENHEITSWERTE DER MESSEROBERFLÄCHE

Entasten-Seite	0–2 mm
Rückseite	0–3 mm

### WINKEL DER SCHNEIDKANTE

Starres Kopfmesser	36°
Vorderes Messer	36°
Hinteres Messer	45°

### Hinterschliff:

- Der Hinterschliff muss in dem Bereich ausgeführt werden, in dem das Messer die Rinde abschält.

### Schärfen:

- Schärfen Sie die Klinge mit einer Schleifmaschine mit einer Fächerschleifscheibe oder einer Flachfeile.
- Bei der Verwendung einer Schleifmaschine darauf achten, dass die Schneidkante des Messers nicht überhitzt wird (max. 200 °C).

### Anleitung zum Schärfen der Messer

Die Bereiche, die geschärft werden müssen, sind je nach Harvesteraggregat unterschiedlich:

Die Abbildung oben rechts zeigt die ungefähren Durchmesserbereiche des festen Top-Messers und der vorderen Entastungsmesser:

- Gelber Bereich: min. – 150 mm (kein Hinterschliff erforderlich)
- Gelber Bereich: Starres Kopfmesser min. – 400 mm (kein Hinterschliff erforderlich)
- Schwarzer Bereich: 150 – 400 mm (evtl. leichter Hinterschliff erforderlich)
- Grauer Bereich: 400 mm max. (Hinterschliff normalerweise erforderlich)
- Der Durchmesser ist je nach Art des Harvesteraggregats unterschiedlich; der richtige Bereich muss direkt am Stamm überprüft werden.

Der Hinterschliff ist ausgesprochen anwendungsspezifisch und muss gewissenhaft im Wald durchgeführt werden:

- Ermitteln Sie den erforderlichen Bereich.
- Führen Sie den Hinterschliff vorsichtig mit einer Feile durch.
- Ein falscher Hinterschliffwinkel kann die Entastungsqualität beeinträchtigen.
- Achten Sie auf die richtigen Druckeinstellungen.
- Die Verwendung von Messlehre F681744 für Entastungsmesser wird empfohlen.



# Genau abgestimmte Original-Ersatzteile

Ein sauberer, schneller Schnitt ist extrem wichtig für eine hohe Produktivität des Harvesters. Qualitäts-Schneidgarituren von John Deere sind darauf ausgelegt, dass Ihr Harvesteraggregat stets mit dem passenden Werkzeug für jeden Einsatzfall arbeitet. Mit einem umfassenden Ersatzteilangebot an Sägeschwertern, Ketten und Umlenksternen kann Ihr John Deere-Händler Sie dabei unterstützen, Ihr Harvesteraggregat jederzeit in einem perfekt betriebsbereiten Zustand zu halten.

## Standard-Sägeschwerter

Alle Sägeschwerter passend für 2-Zoll-Ketten.

TEILE-NUMMER	LÄNGE	ZÄHNEZAHL DES KETTENRADS	SCHIENEN-ANSCHLUSS	HINWEIS
F679275	54 cm	z 10–12	10 mm	Iggesund
F057693	54 cm	z 11–13	10 mm	
F679276	59 cm	z 10–12	10 mm	Iggesund
F040581	59 cm	z 11–13	10 mm	
F033629	64 cm	z 11–13	10 mm	
F057262	64 cm	z 14–16	10 mm	
F066135	64 cm	z 11–13	10 mm	
F679274	64 cm	z 10–12	10 mm	Iggesund
F033631	75 cm	z 11–13	10 mm	
F056646	75 cm	z 11–13	10 mm	
F056934	75 cm	z 14–16	10 mm	
F679273	75 cm	z 10–12	10 mm	Iggesund
F065966	80 cm	z 11–13	10 mm	
F065983	80 cm	z 11–13	10 mm	
F059286	100 cm	z 11–13	10 mm	

# Standard-Sägeschwerter

Alle Sägeschwerter passend für 2-Zoll-Ketten.

TEILE- NUMMER	LÄNGE	ZÄHNEZAHL DES KETTENRADS	SCHIENEN- ANSCHLUSS	HINWEIS
F062591	55 cm	z 11–13	15 mm	Jet-Fit™
F062592	60 cm	z 11–13	15 mm	Jet-Fit
F679277	60 cm	z 10-12	15 mm	Iggesund
F679281	60 cm	z 12–14	15 mm	Iggesund
F679547	64 cm	z 11–13	15 mm	Jet-Fit
F066164	67 cm	z 11–13	15 mm	Jet-Fit
F679278	67 cm	z 10–12	15 mm	Iggesund
F679282	67 cm	z 12–14	15 mm	Iggesund
F060046	75 cm	z 11–13	15 mm	Jet-Fit
F061760	75 cm	z 11–13	15 mm	Jet-Fit, 762C
F070143	75 cm	z 17–18	15 mm	Jet-Fit
F070202	75 cm	z 11–13	15 mm	Jet-Fit
F076445	75 cm	z 13–16	15 mm	Jet-Fit
F679279	75 cm	z 10–12	15 mm	Iggesund
F679283	75 cm	z 12–14	15 mm	Iggesund
F060047	82 cm	z 11–13	15 mm	Jet-Fit
F061761	82 cm	z 11–13	15 mm	Jet-Fit
F069196	82 cm	z 13–16	15 mm	Jet-Fit
F072807	82 cm	z 17–18	15 mm	Jet-Fit
F679280	82 cm	z 10–12	15 mm	Iggesund
F679284	82 cm	z 12–14	15 mm	Iggesund
F063163	90 cm	z 10–12	15 mm	Iggesund
F064613	90 cm	z 11–13	15 mm	Jet-Fit
F685139	90 cm	z 13–15	15 mm	Iggesund

# Spezielles Sägeschwert

Alle Sägeschwerter passend für 2-Zoll-Ketten

TEILENUMMER	LÄNGE	ZÄHNEZAHL DES KETTENRADS	SCHIENENANSCHLUSS	HINWEIS
F050208	59 cm	z 11-13	10 mm	
F064645	64 cm	z 11-13	10 mm	
F049322	75 cm	z 11-13	10 mm	2-Loch Schwert, L104 Ende
F064647	75 cm	z 11-13	10 mm	4-Loch Schwert, L114 Ende
F060817	60 cm	z 11-13	15 mm	Jet-Fit
F679548	64 cm	z 11-13	15 mm	Jet-Fit
F076924	67 cm	z 11-13	15 mm	Jet-Fit
F060818	75 cm	z 11-13	15 mm	Jet-Fit
F061762	75 cm	z 11-13	15 mm	Jet-Fit, 762C
F076446	75 cm	z 13-16	15 mm	Jet-Fit
F061763	82 cm	z 11-13	15 mm	Jet-Fit, 762C
F066058	82 cm	z 11-13	15 mm	Jet-Fit
F064614	90 cm	z 11-13	15 mm	Jet-Fit
F686321	90 cm	z 12-14	15 mm	Iggesund

## 3/4 Zoll

Alle Sägeschwerter passend für 0.122-Zoll-Ketten.

TEILENUMMER	LÄNGE	ZÄHNEZAHL DES KETTENRADS
F069784	38 in.	z 8-9
F676127	38 in.	z 8-9
F121768	40 in.	z 9-10

## Kettenglieder

TEILENUMMER	
F075058	Kettenglied 11H 25-P
F075059	Kettenglied 11H W.RIV 25P
F075056	Kettenglied F8 25-PACK
F075057	Kettenglied F8 W.RIV 25-P



# Sägeketten

Messlehre 2,0 mm

TEILENUMMER	LÄNGE
F064008	58 Glieder
F064009	64 Glieder
F064010	65 Glieder
F061764	66 Glieder
F058830	70 Glieder
F064013	71 Glieder
F059030	72 Glieder
F064015	74 Glieder
F064016	75 Glieder
F067138	79 Glieder
F066408	80 Glieder
F064018	82 Glieder
F013459	84 Glieder
F064019	85 Glieder
F064020	86 Glieder
F058831	87 Glieder
F065028	89 Glieder
F064021	90 Glieder
F064023	93 Glieder
F064024	94 Glieder
F071856	97 Glieder
F075422	101 Glieder
F070716	102 Glieder
F047307	Rolle, 1470 Glieder

Messlehre 3,1 mm

TEILENUMMER	LÄNGE
F121786	60 Glieder
F300859	58 Glieder

## Die meisten Probleme mit Harvester-Sägeketten werden verursacht durch:

- Überhöhte Kettengeschwindigkeit
- Übermäßige Vorschubkraft am Sägeschwert
- Schmierstoffmangel
- Falsche Kettenspannung
- Fehlerhafte Schärfverfahren

## Verwenden Sie keine Sägekette, die

- schon zweimal gerissen war.
- schwer beschädigt ist.
- eine übermäßige Längendehnung aufweist.
- defekte oder gebrochene Komponenten aufweist.
- lose Nietverbindungen aufweist. Wenn Sie die Nieten mit den Fingern durchdrehen können, sind sie zu locker.

## Hinweis:

- Damit jederzeit die maximale Leistungsfähigkeit der Maschine gewährleistet ist, sollten Sägeketten alle vier Betriebsstunden nachgeschärft oder ersetzt werden.
- Um einen Kettenschuss zu vermeiden, muss eine Sägekette nach dem zweiten Reißen ausgewechselt werden.



# WARNUNG!

Bei einem Kettenschuss besteht Gefahr für Leib und Leben des Fahrers und der Personen, die sich in der Nähe der Maschine befinden.

Als Kettenschuss bezeichnet man, wenn während des Fällens oder Aufarbeitens vom Ende einer gerissenen Sägekette ein oder mehrere Stücke mit hoher Geschwindigkeit abgeschleudert werden.

Ein Kettenschuss tritt typischerweise am Antriebsende der Schneidgarnitur auf, ist jedoch auch an der Spitze des Sägeschwerts möglich.

Die Bruchstücke der Sägekette fliegen in der Regel in der Schnittebene des Sägeschwerts, können jedoch auch zu den Seiten geschleudert werden. Obwohl der Schusskegel die wahrscheinlichste Bahn bei einem Kettenschuss darstellt, können Ablenkungen von der Bahn auftreten und den voraussichtlichen Gefahrenbereich erheblich vergrößern.

Um die Gefahr eines Kettenschusses einzuschränken, müssen Sie vor jeder Arbeitsschicht den Zustand von Kettenrad, Sägeschwert, Kette und Kettenschuss-Schutzabdeckung mittels Sichtprüfung feststellen und alle Komponenten ersetzen, die Anzeichen von Beschädigung aufweisen (Verschleiß, Verformung). Halten Sie stets entsprechende Ersatzteile bereit.

## Auswahlhilfe für Sägeschwerter und Ketten

HARVESTER-AGGREGAT	SÄGEMOTOR	STANDARD-SÄGESCHWERT	FARBMARKIERUNGS-SÄGESCHWERT	LÄNGE CM	KETTE	STANDARD-SÄGESCHWERT-HALTERUNG	HALTERUNG NUMMER	FARBMARKIERUNGS-SCHWERT HALTERUNG
H412	Parker / Bucher	F062592	F060817	60	F059030	F062711	7	F061686
H412	Parker / Bucher	F679547	F679548	64	F064016	F060989	8	F065794
H413	Parker	F060046	F060818	75	F058831	F060989	8	F065794
H413	Bucher	F060046	F060818	75	F064020	F062711	7	F061686
H413	Parker	F066164	N/A	67,5	F067138	F062711	7	N/A
H413	Bucher	F066164	N/A	67,5	F067138	F060989	8	N/A
H413	Parker	F679547	F679548	64	F064016	F060989	8	F065794
H413	Bucher	F679547	F679548	64	F064015	F062711	7	F061686
H414	Parker / Bucher	F060046	F060818	75	F058831	F060989	8	F065794
H414	Parker / Bucher	F066164	N/A	67,5	F067138	F062711	7	N/A
H414	Parker / Bucher	F679547	F679548	64	F064016	F060989	8	F065794
H415	Parker	F060047	F066058	82,5	F064024	F060989	8	F065794
H415	Bucher	F060047	F066058	82,5	F063023	F062711	7	F061686
H415	Parker (Buttres)	F685139	F686321	90	F075422	F062711	7	F061686
H415	Bucher (Buttres)	F063163	F686321	90	F075422	F060989	8	F065794
H415	Parker	F060046	F060818	75	F058831	F060989	8	F065794
H415	Bucher	F060046	F060818	75	F064020	F062711	7	F061686
H415	Top saw	F062592	N/A	60	F059030	Siehe ET-Katalog	#	N/A
H480C	Parker / Bucher	F060047	F066058	82,5	F064024	F060989	8	F065794
H480C	Parker / Bucher	F060046	F060818	75	F058831	F060989	8	F065794
H215E	Bucher	F066164	N/A	67,5	F067138	F060989	8	N/A
H270	Parker / Bucher	F060047	F066058	82,5	F064024	F060989	8	F065794
H270	Parker / Bucher	F060046	F060818	75	F058831	F060989	8	F065794
H290	Parker / Bucher	F685139	F686321	90	F075422	F062711	7	F061686
H290	Parker / Bucher	F060047	F066058	82,5	F064024	F060989	8	F065794
H290	Top saw	F062592	N/A	60	F059030	Siehe ET-Katalog	#	N/A

HALTERUNG	HALTERUNG NUMMER	KETTENRAD	ZÄHNEZAHL DES KETTENRADS	LIEFERUNG AB WERK
5	F070564	F070564	Z=13	X
6	F070564	F070564	Z=13	
6	F070564	F070564	Z=13	X
5	F034306	F034306	Z=12	X
N/A	F070564	F070564	Z=13	
N/A	F034306	F034306	Z=12	
6	F070564	F070564	Z=13	
5	F034306	F034306	Z=12	
6	F070564	F070564	Z=13	X
N/A	F070564	F070564	Z=13	
6	F070564	F070564	Z=13	
6	F070564	F070564	Z=13	X
5	F034306	F034306	Z=12	X
5	F070564	F070564	Z=13	X
6	F034306	F034306	Z=12	X
6	F070564	F070564	Z=13	
5	F034306	F034306	Z=12	
N/A	F034306	F034306	Z=12	
6	F070564	F070564	Z=13	X
6	F070564	F070564	Z=13	
N/A	F034306	F034306	Z=12	X
6	F070564	F070564	Z=13	X
6	F070564	F070564	Z=13	
5	F070564	F070564	Z=13	X
6	F070564	F070564	Z=13	X
N/A	F034306	F034306	Z=12	



# Kettenräder und Umlenksterne

## Sichtprüfung des Kettenrads

Ein stark verschlissenes Kettenrad kann Probleme mit dem Sägeschwert verursachen. Bei jedem Wechsel der Sägekette das Kettenrad inspizieren und bei Bedarf ersetzen.

Das Kettenrad sollte nach jedem 10. Wechsel der Sägekette ersetzt werden. Das Kettenrad zur Schienennut fluchten. Möglichst die Messlehre für Sägeschwerver, Ketten und Kettenräder F693249 verwenden; die Messlehre in die Schienennut einsetzen und zum Kettenrad hin verschieben.

Das Kettenrad ersetzen, wenn seine Oberfläche mehr als 0,6 mm abgeschliffen ist. Die Harvesterkette wird innerhalb kürzester Zeit beschädigt, wenn ein verschlissenes Kettenrad verwendet wird.

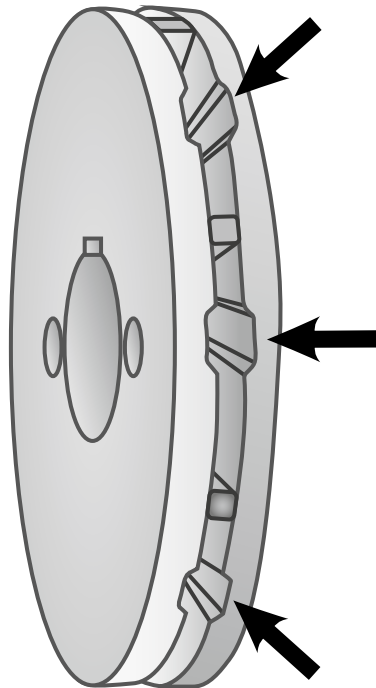

KETTENRÄDER	BESCHREIBUNG
F037154	Drive sprocket OR-B10-404
F031663	Drive sprocket OR-B11-404
F031664	Drive sprocket OR-B12-404
F034305	Drive sprocket OR-C11-404
F070564	Drive sprocket OR-C13-404
F034306	Drive sprocket OR-C12-404
F059021	Drive sprocket OR-C14-404

## Hinweis:

- Damit jederzeit die optimale Leistungsfähigkeit der Maschine gewährleistet ist, jeweils nach maximal 10 Kettenwechseln bzw. wenn das Kettenrad mehr als 0,6 mm abgenutzt oder anderweitig verschlissen oder beschädigt ist, ein neues Kettenrad einbauen.

UMLENKSTERN-TEILESÄTZE	BESCHREIBUNG
F034435	2.0 mm
F437059	3/4 in.

ZUBEHÖR	BESCHREIBUNG
F693249	Messlehre für Sägeschwerver, Ketten und Kettenräder
F627941	Kettenschuss-Schutzabdeckung
F684124	Kettenfänger



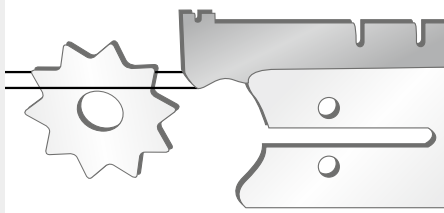

Sägeschwert-Fluchtungswerkzeug

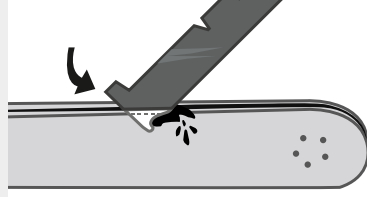

Schienennut-Reiniger

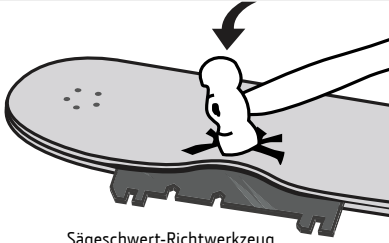

Sägeschwert-Richtwerkzeug

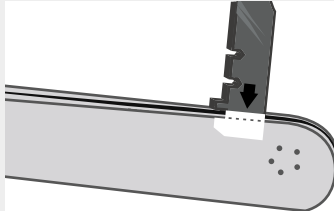

Schienennuttiefe

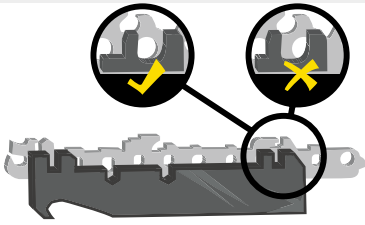

Messlehre für Längendehnung der Kette

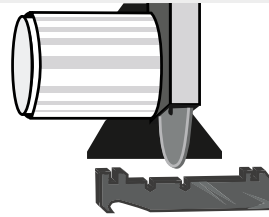

Schleifscheiben-Abrihtlehre



## SÄGEKETTENGESCHWINDIGKEIT – 0.404 ZOLL Teilung

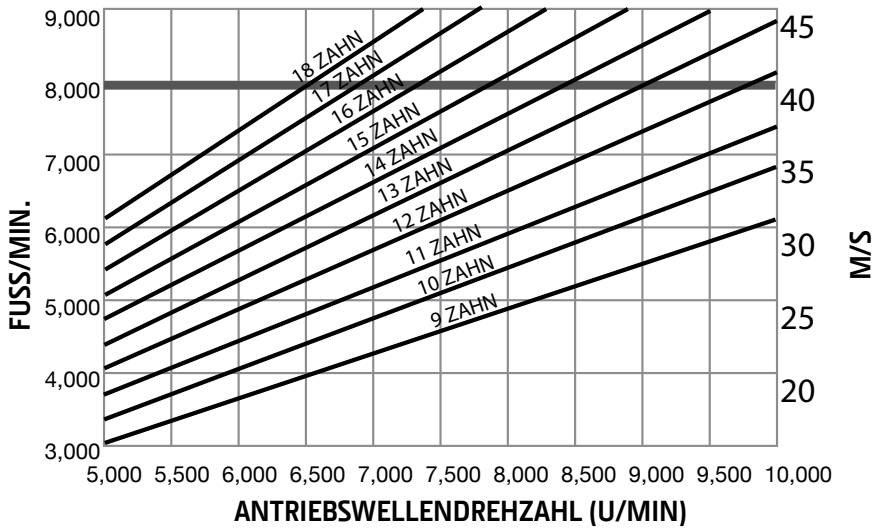

— Empfohlene und maximale Geschwindigkeit von 0.404-Zoll-Sägeketten: 40 m/s (800 ft./min.).





# Sägeketten-Schmierstoffe und Markierfarben

Original John Deere Sägeketten-Schmierstoffe und Markierfarben wurden speziell für den Einsatzzweck entwickelt und umfassend getestet, um eine optimale Leistung und beste Arbeitsergebnisse unter allen Einsatzbedingungen zu gewährleisten. Diese umweltfreundlichen\* Fette, Öle und Markierfarben erhalten Sie nur bei Ihrem Deere Händler.

\* Bei Verwendung von John Deere Bio Chain-Gard Kettenöl oder Bio Chain-Gard Schmierfett.



## John Deere Kettenschmierstoffe

BESCHREIBUNG	TEILENUMMER
John Deere Bio Chain-Gard Schmierfett	YU82911x018
John Deere Chain-Gard Schmierfett	YU82912x018

## John Deere Markierflüssigkeit

BESCHREIBUNG	TEILENUMMER
Blaue Markierflüssigkeit	F686287
Rote Markierflüssigkeit	F686288

## John Deere Kettenöle

BESCHREIBUNG	TEILENUMMER
John Deere Bio Chain-Gard 20L	YU81790x020
John Deere Bio Chain-Gard 200L	YU81790x200
John Deere Bio Chain-Gard 1000L IBC	YU81790x1000
John Deere Chain-Gard Kettenöl 20L	YU81780x020
John Deere Chain-Gard Kettenöl 200L	YU81780x200

Die Verfügbarkeit der Produkte auf dieser Seite ist in den einzelnen Ländern unterschiedlich.  
John Deere Bio Chain-Gard Schmierfett ist ab Juni 2016 erhältlich.  
John Deere Chain-Gard Kettenöl und John Deere Chain-Gard Schmierfett sind ab August 2016 erhältlich.



#### Hinweis:

- Damit jederzeit die maximale Leistungsfähigkeit der Maschine gewährleistet ist, sollten Sie ausschließlich Qualitäts-Kettenöle und Fette von John Deere verwenden.
- Die Verwendung der vorgeschriebenen Schmierstoffe verlängert die Nutzungsdauer der Sägeschwerter und Ketten.







Sicherheit geht vor! Schützen Sie sich vor Kettenschuss. Vergewissern Sie sich, dass Ihre Kettenschuss-Schutzabdeckung F627941 in einem einwandfreien Zustand ist.



Diese Broschüre wurde zur weltweiten Verwendung erstellt. Die darin enthaltenen Informationen, Abbildungen und Beschreibungen können sich daher auf Sonderausstattungen und Zusatzausrüstungen beziehen, die evtl. nicht in allen Ländern verfügbar sind. Weitere Informationen erhalten Sie bei Ihrem John Deere Vertriebspartner vor Ort. John Deere behält sich das Recht vor, Spezifikation und Ausführung der in dieser Veröffentlichung enthaltenen Produkte ohne vorherige Ankündigung zu ändern. John Deere übernimmt keine Gewähr für die Richtigkeit und Vollständigkeit dieser Broschüre.

Gedruckt in Finnland, Offset Ulonen 08-2016

[JohnDeere.com](http://JohnDeere.com)